

Sistema integrato di pesatura e confezionamento



Caratteristiche

- Sistema completamente integrato
- Cingoli autocentranti azionati da motore passo passo
- Configurazione per prodotto fragile, congelato, appiccicoso
- Hmi intuitivo con interfaccia grafica
- Pinze pneumatiche e servo assistite
- Un unico Hmi per controllare più unità
- Sistemi verniciati o in acciaio inox
- Design modulare per "cambi rapidi"
- Cambi formato senza necessità di utensili
- Diagnostica da remoto
- Ampia gamma di format sacchetti

Sistema integrato di pesatura e confezionamento

Formati

Cuscino, fondo quadro, D- Bag, 4 saldature, sacchetti richiudibili, a soffietto, con zip, a chapelet

Sistemi di Packaging Affidabili

I sistemi offrono una soluzione elettronica e meccanica integrata dall'alimentazione fino a fine linea. Sono progettati per offrire un unico sistema un'ampia gamma di sacchetti grazie al design modulare.

Oltre alla possibilità di upgrade tramite accessori e dispositivi

Capacità di Produzione

Confezionatrice singola: fino a 130 sacchetti al minuto

Confezionatrice doppia: fino a 180 sacchetti al minuto

Dimensioni Sacchetto

Larghezza minima: 55 mm

Larghezza massima: 400 mm

Lunghezza massima: 520 mm

Corrente Elettrica Richiesta

480VAC, 3 Ph, 50/60Hz

Sistemi Accessori Opzionali

- Nastri di polmonatura
- Tramogge
- Elevatore a tazze / inclinato
- Alimentatori vibranti
- Pesatrici, coclee, dosatori a tazze
- Confezionatrici verticali
- Nastri evacuatori
- Controlli peso / metal detector
- Tavoli rotanti
- Pack Off Tables

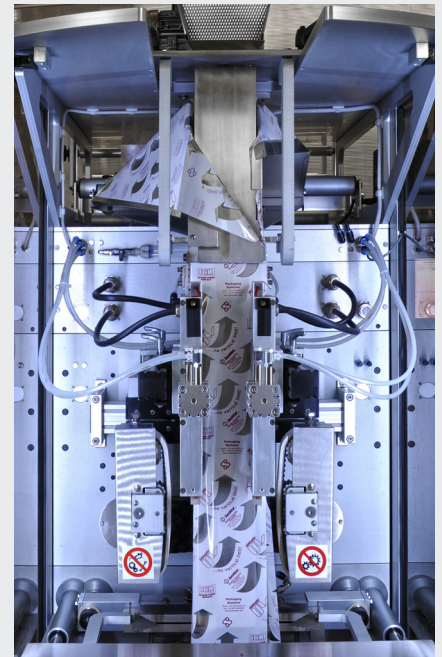
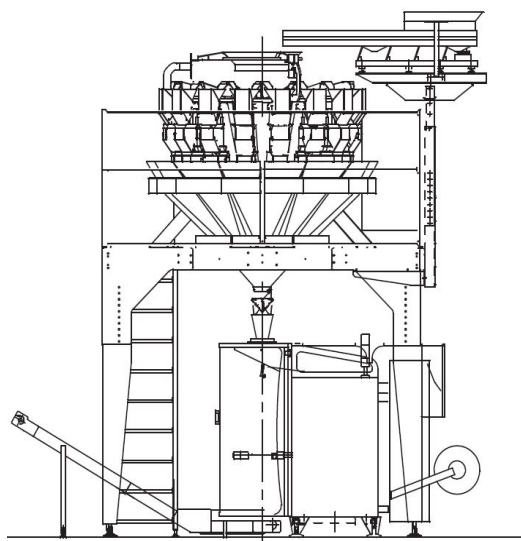
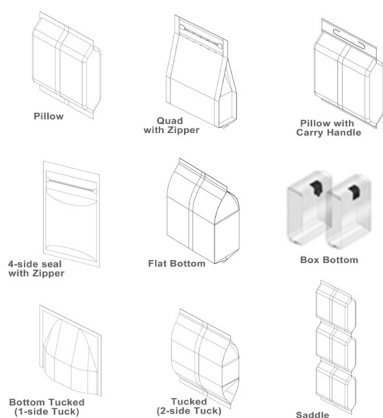

Impianti in versione verniciata ed inox

BW Flexible Systems
225 Spartangreen Blvd.
Duncan | SC | 29334
UNITED STATES
t. +1 (864) 486 4000
bwflexiblesystems.com

BW Flexible Systems UK Ltd.
101 Lilac Grove | Nottingham | NG9 1PF
UNITED KINGDOM
t. +44 (0) 115 967 8787
bwflexiblesystems.com

Hayssen Flexible Systems S.r.l.
Via Trieste, 53 | Mestrino (PD) | 35035
ITALY
t. +39 049 9006511
hayssen.com

Schib Packaging S.r.l.
Viale del Lavoro, 7/9 A
Monte di Malo (VI) | 36030
ITALY
t. +39 0445 602300
schib.it

Hayssen | Hudson-Sharp | Rose Forgrove | Sandiacre | Schib | Simionato | Symach | Thiele

BW Flexible Systems è un produttore mondiale di sistemi di packaging per l'industria food e non-food. I nostri sistemi di confezionamento sono progettati e costruiti per assicurare ai nostri clienti la massima efficienza e il massimo ritorno sul loro investimento. La gamma di prodotti comprende tecnologia form-fill-seal verticale, orizzontale tipo flow-pack tradizionale o richiudibile e relativi sistemi di alimentazione, soluzioni per riempimento e sigillatura di buste preformate oltre a tecnologia per la realizzazione delle stesse. Completano la gamma soluzioni per palletizzazione e stretch-wrapping. Per maggiori informazioni visitate bwflexiblesystems.com

[barrywehmiller](http://barrywehmiller.com)
bw
betterworld